

Technische Mitteilung / Service Bulletin

Technische Mitteilung Nr. / Datum: TM TAE 671-0003, Erstausgabe / 08.06.2009
Service Bulletin No. / Date TM TAE 671-0003, Initial Issue / June 08, 2009

Betrifft: Druckrohr Turbolader
Subject: Pressure Pipe Turbocharger

Betroffenes Luftfahrtgerät: Apex DR400 mit TAE 125-01 Einbaukit
Type affected: Apex DR400 with Installationkit TAE 125-01

Betroffene Geräte-Nr.: alle Apex DR400 Einbauten vor s/n 2625, ausgenommen s/n 2619
Models affected: all Apex DR400 installations before s/n 2625, except s/n 2619

Einstufung: Kategorie 1 – Sicherheit
Compliance: Category 1 – Safety

Dringlichkeit: Maßnahme ist innerhalb der nächsten 100 Flugstunden oder mit der nächsten Inspektion durchzuführen; maßgebend ist das ersteintreffende Ereignis.

Accomplishment: Measure has to be accomplished within the next 100 flight hours or with the next maintenance; whichever occurs first.

Grund: Verhinderung des Abrutschens des Luftschlauches zwischen Turbolader und Ladeluftkühler.

Reason: Prevention of slipping of the air hose between turbocharger and intercooler.

Maßnahmen: Austausch des Druckrohres

1. Die Schlauchklemmen des Lufteinlassschlauches am Ladeluftkühlereinlass und am Druckrohr des Turboladers lösen. Siehe Bild 1.
2. Die Wiggins-Schelle lösen und das Druckrohr abnehmen.
3. Das neue Druckrohr (p/n 56.81.08.010) mit 2 neuen O-Ringen (p/n 56.81.00.108) mit der Wiggins-Schelle am Turbolader anbringen.
 - ACHTUNG: Prüfen, dass die Wiggins-Schelle spannungsfrei montiert ist. Die Wiggins-Schelle muss nach Einbau frei drehbar sein!
4. Den Lufteinlassschlauch mit jeweils einer Schlauchklemme an beiden Seiten anbringen. Siehe Bild 2.
 - ACHTUNG: Der Lufteinlassschlauch muss fettfrei sein!
 - ACHTUNG: Die Schlauchklemme muss 5 mm hinter der Rohrverdickung angebracht werden!
 - ACHTUNG: Das Schlauchende muss mindestens 5 mm hinter der Schlauchklemme liegen!

Technische Mitteilung / Service Bulletin

Technische Mitteilung Nr. / Datum: TM TAE 671-0003, Erstausgabe / 08.06.2009
Service Bulletin No. / Date TM TAE 671-0003, Initial Issue / June 08, 2009

5. Die Schlauchklemmen festziehen.
Anzugsmoment:
5 Nm^{+0,5} (3.69 lbf.ft^{+0,5})
6. Beide Schlauchklemmen mit Sicherungslack bestreichen.
7. An den Schlauchenden eine Rutschmarkierung zur Rutschkontrolle anbringen. Siehe Bild 2.
8. Nach 3-6 Flugstunden: Rutschkontrolle anhand der Rutschmarkierung und Anzugsmomente (siehe 5.) der Schlauchklemmen prüfen.

Measures:

Exchange of the pressure pipe

1. *Detach the clamps of the air inlet hose at the turbocharger pressure pipe and at the intercooler inlet. Refer to fig. 1.*
2. *Loosen the wiggins clamp and remove the turbopipe*
3. *Attach the new turbopipe (p/n 56.81.08.010) using with the wiggins clamp and 2 new o-rings (p/n 56.81.00.108).*
 - **CAUTION:** *Check that the wiggins clamp is installed stress free by rotating the clamp. It must rotate freely.*
4. *Reposition the air inlet hose using one clamp at each end. Refer to fig. 2.*
 - **CAUTION:** *The air inlet hose must be free of grease!*
 - **CAUTION:** *The clamps must be installed about 5 mm aft of the retaining shape.*
 - **CAUTION:** *The far end of the hose must be at least 5 mm aft of the clamp!*
5. *Tighten the clamps.*
Tightening torque:
5 Nm^{+0,5} (3.69 lbf.ft^{+0,37})
6. *Apply thread locker to both clamps.*
7. *Make slip marks at the end of the hoses for a later slip check. See Fig. 4.*
8. *After 3 – 6 Flight hours: check hose position (slip mark) and check tightening torque (refer to 5.) of clamps.*

Technische Mitteilung / Service Bulletin

Technische Mitteilung Nr. / Datum: TM TAE 671-0003, Erstausgabe / 08.06.2009
Service Bulletin No. / Date TM TAE 671-0003, Initial Issue / June 08, 2009



Bild 1 / Figure 1

- 1 Wigginschelle
Wiggins Clamp
- 2 Druckrohr
Pressure Pipe
- 3 Lufteinlassschlauch
Air Inlet Hose
- 4 Ladeluftkühler
Intercooler

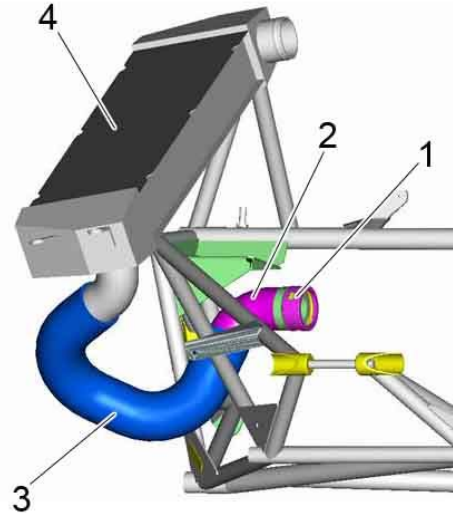

Bild 2 / Fig. 2

- 1 Druckrohr
Pressure Pipe
- 2 Schlauch
Hose
- 3 Schlauchklemme
Clamp
- 4 Rutschmarkierung
Slip Mark

Technische Mitteilung / Service Bulletin

Technische Mitteilung Nr. / Datum: TM TAE 671-0003, Erstausgabe / 08.06.2009
Service Bulletin No. / Date TM TAE 671-0003, Initial Issue / June 08, 2009

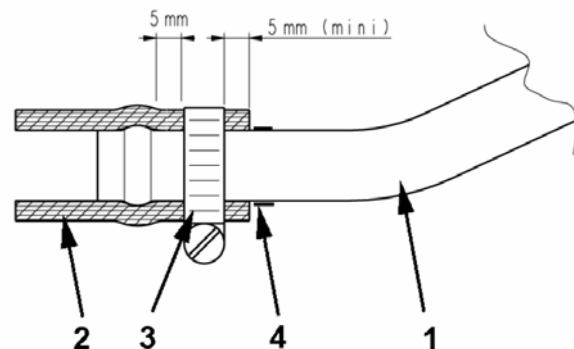
Hinweise: Teile können von der Firma CEAPR bezogen werden:

Remarks: *Parts can be obtained from CEAPR:*

CEAPR
1, Route de Troyes
21121 Darois, France

Teile:
Parts:

Teile Nummer / Part Number	Beschreibung / Description	Menge / Quantity
56.81.08.010	Druckrohr Pressure pipe	1
56.81.00.108	O-Ringe für Wigginschelle O-ring for wiggins clamp	2
54.81.00.075	Schlauchklemme Clamp	2

Zulassung: Die technischen Informationen, die in diesem Dokument enthalten sind, wurden im Rahmen der Befugnisse der EASA- Genehmigung als Entwicklungsbetrieb Nr. EASA.21.J.010 genehmigt.

Approval: *These information or instructions have been approved under the authority of EASA Design Organisation Approval no. EASA.21J.010.*